



iPad- Konzept für die zukünftigen 5. Klassen am KHG

Aktuelle Ausstattung

- 150 schuleigene iPads
- Einsatz im Unterricht nach vorheriger Reservierung



iPad-Nutzung am KHG

Zukünftige Planung

Jedes Kind in der 5. Klasse

hat ein **eigenes** iPad

und ein analoges Schulbuch pro Fach

und führt weiterhin ein normales Heft in jedem Fach.

Die iPads sollen die bisherigen
Arbeitsmittel der Schüler*innen
nicht ersetzen, sondern **ergänzen**.

Inhalt der iPads

digitale Version der am
KHG verwendeten
Schulbücher

von der Schule
ausgewählte und
installierte Apps

Nutzen

leichtere Schultaschen

Vorteile für die
Unterrichtsgestaltung

Vorteile für die Unterrichtsgestaltung

1. Erweiterung der methodischen Vielfalt

Die griechische Polis (Auswahl-Format)

2021-02-19 (2021-02-04)



Die Griechen lebten im sogenannten (Einzahl: Polis). Das ist Griechisch und heißt Stadt, und ursprünglich auch Menschen die dort lebten wurden in Bürger und unterschieden. Nur wer besaß und das eines Bürgers war, durfte in der mitreden. Gelegenheiten der Heimatpolis mitbestimmen.

Doch die Griechen, wie (später) die Römer, bezeichneten sich selbst nicht als Griechen, sondern als . Damit waren sie Land. meint, die die griechische Land sprachen. Je nachdem wo sie lebten, nannten sie sich Athenier, Korinther, Thebaner, Thebaner oder Spartaner. Die griechische Land e Griechen auch als z.B. Athener, Trojaner, Land

Die einzelnen Poleis waren nicht weit voneinander entfernt. km von der Küste entfernt. Die Poleis lagen nicht sehr nah beieinander und aufgrund der war es häufig schwierig auf dem Landweg Kontakt zueinander zu halten. Von der und der gesellschaftlichen Zusammensetzung jedoch waren sie sich sehr ähnlich. Sie etwas wie ein und in den

- 80
- Burg
- Hellenen
- Innenstadt
- Kind
- Land
- Landschaft
- Nichtbürger
- Poleis
- Politik



Die griechische Polis (Auswahl-Format)

2021-02-19 (2021-02-04)



Die Griechen lebten im sogenannten **Poleis** (Einzahl: Polis). Das ist Griechisch und heißt Stadt, **Staat** und ursprünglich auch **Burg**. Die Menschen die dort lebten wurden in Bürger und **Nichtbürger** unterschieden. Nur wer ein Stück **Land** besaß und das **Kind** eines Bürgers war, durfte in der **Politik** mitreden und über die Angelegenheiten der Heimatpolis mitbestimmen.

Doch die Griechen, wie (später) die Römer sie nannten, bezeichneten sich selbst nicht als Griechen, sondern als **Hellenen**. Damit waren alle Menschen gemeint, die die griechische **Sprache** sprachen. Je nachdem wo sie lebten bezeichneten sich die Griechen auch als z.B. Athener, Trojaner, Theraner oder Spartaner.

Die einzelnen Poleis waren nicht weiter als **80** km von der Küste entfernt. Die Poleis lagen nicht sehr nah beieinander und aufgrund der felsigen **Landschaft** war es häufig schwierig auf dem Landweg Kontakt zueinander zu halten. Von der äußerlichen Anlage und der gesellschaftlichen Zusammensetzung jedoch waren sie sich sehr ähnlich. So hatte jede Polis so etwas wie ein **Innenstadt** und in den größeren Poleis gab es noch weitere angrenzende dörfliche **Siedlungen**. Die Bauern und Viehzüchter lebten am **Stadttrand** und Händler, Handwerker, Ärzte und Lehrer lebten in der **Stadtzentrum**.



Vorteile für die Unterrichtsgestaltung

1. Erweiterung der methodischen Vielfalt
2. größere Lerneffekte durch mehr Anschaulichkeit

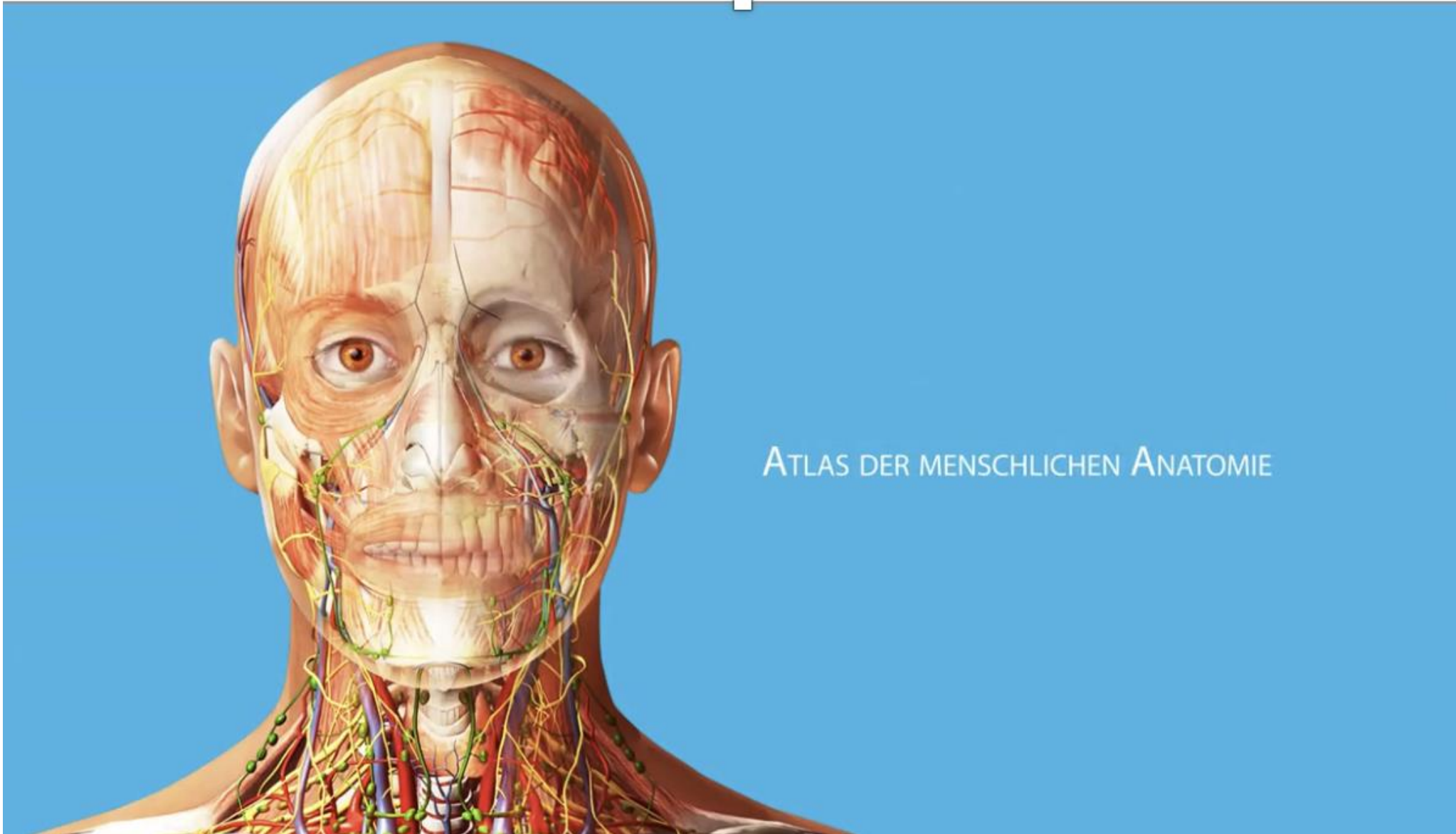

ATLAS DER MENSCHLICHEN ANATOMIE

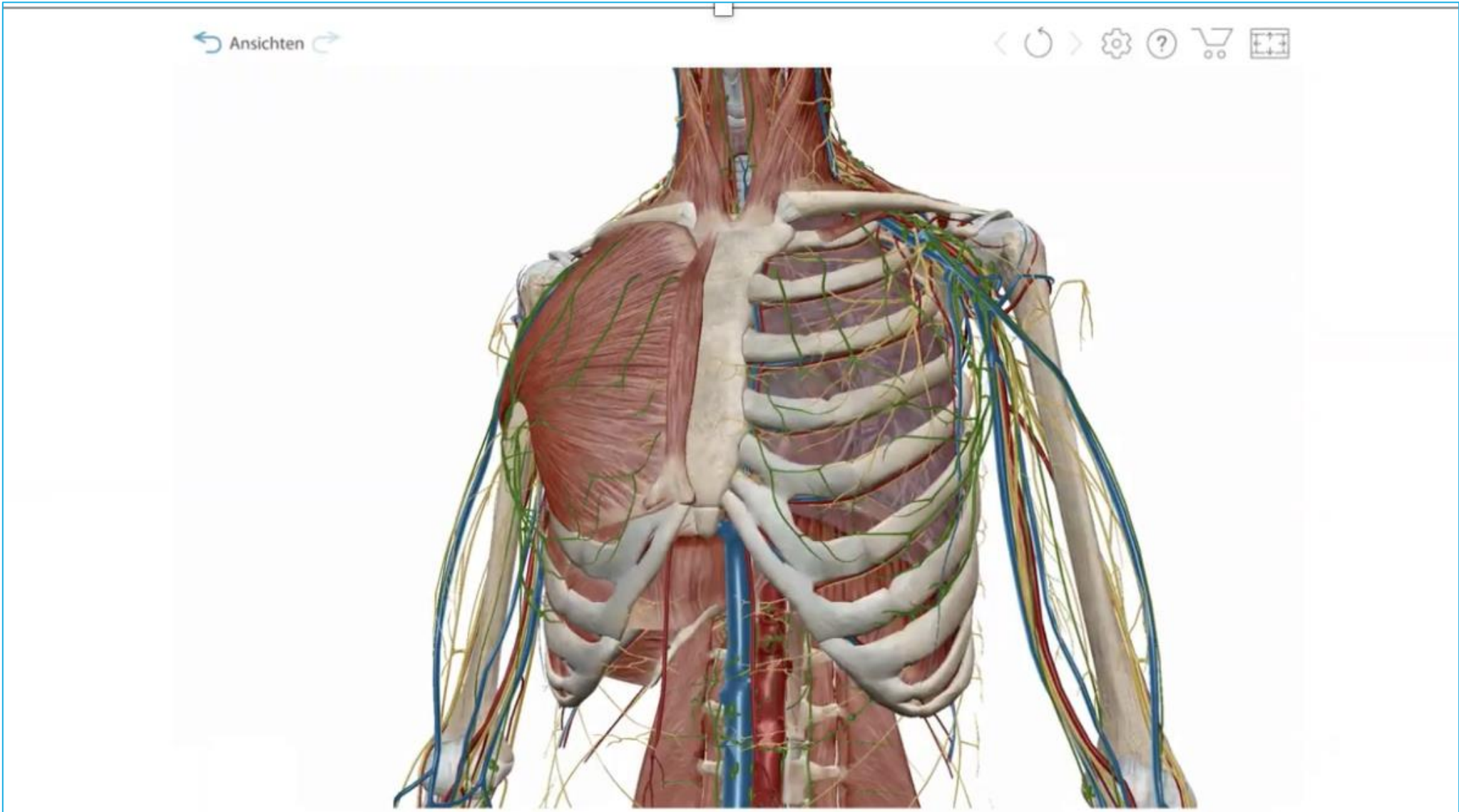

iPad-Nutzung am KHG

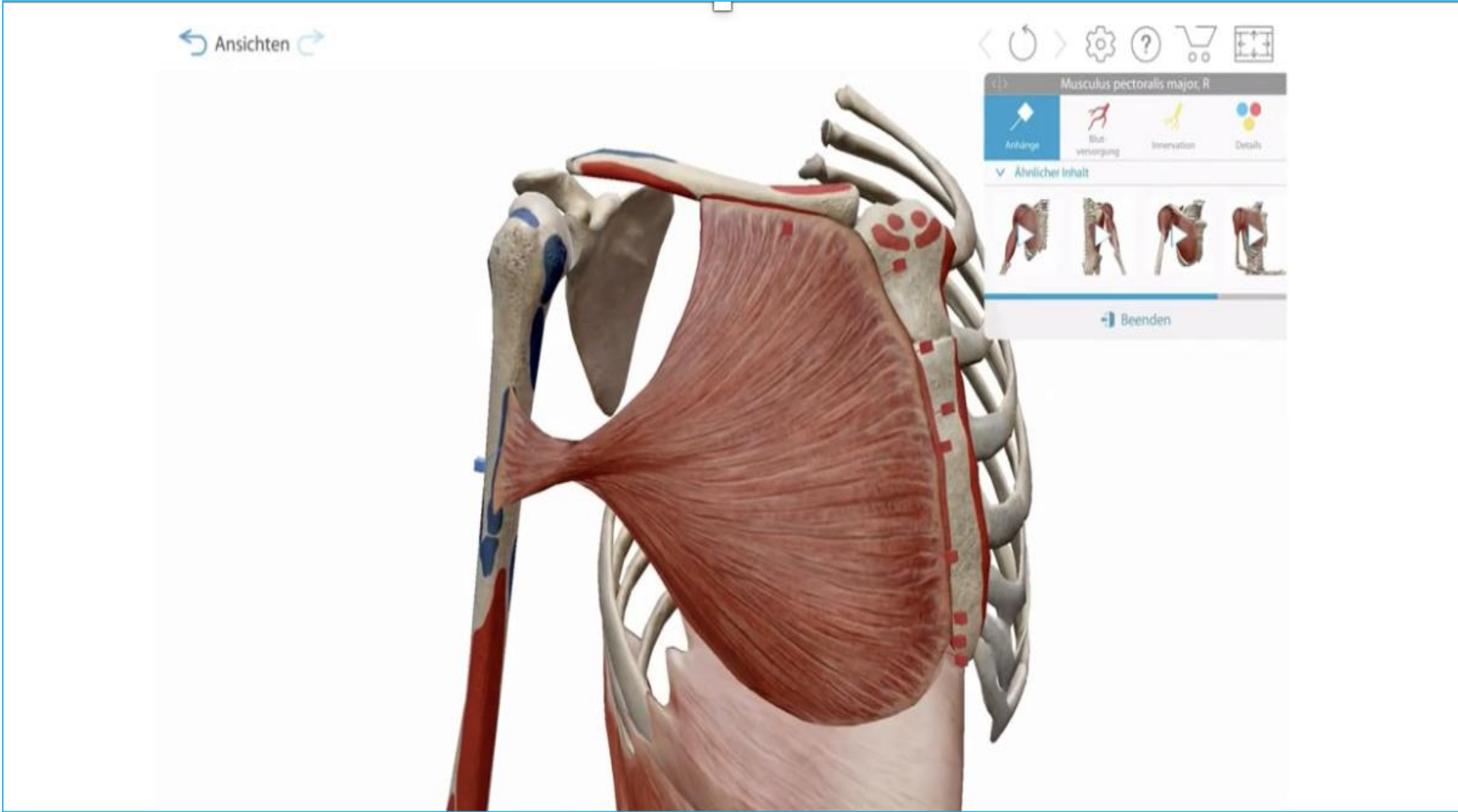

iPad-Nutzung am KHG

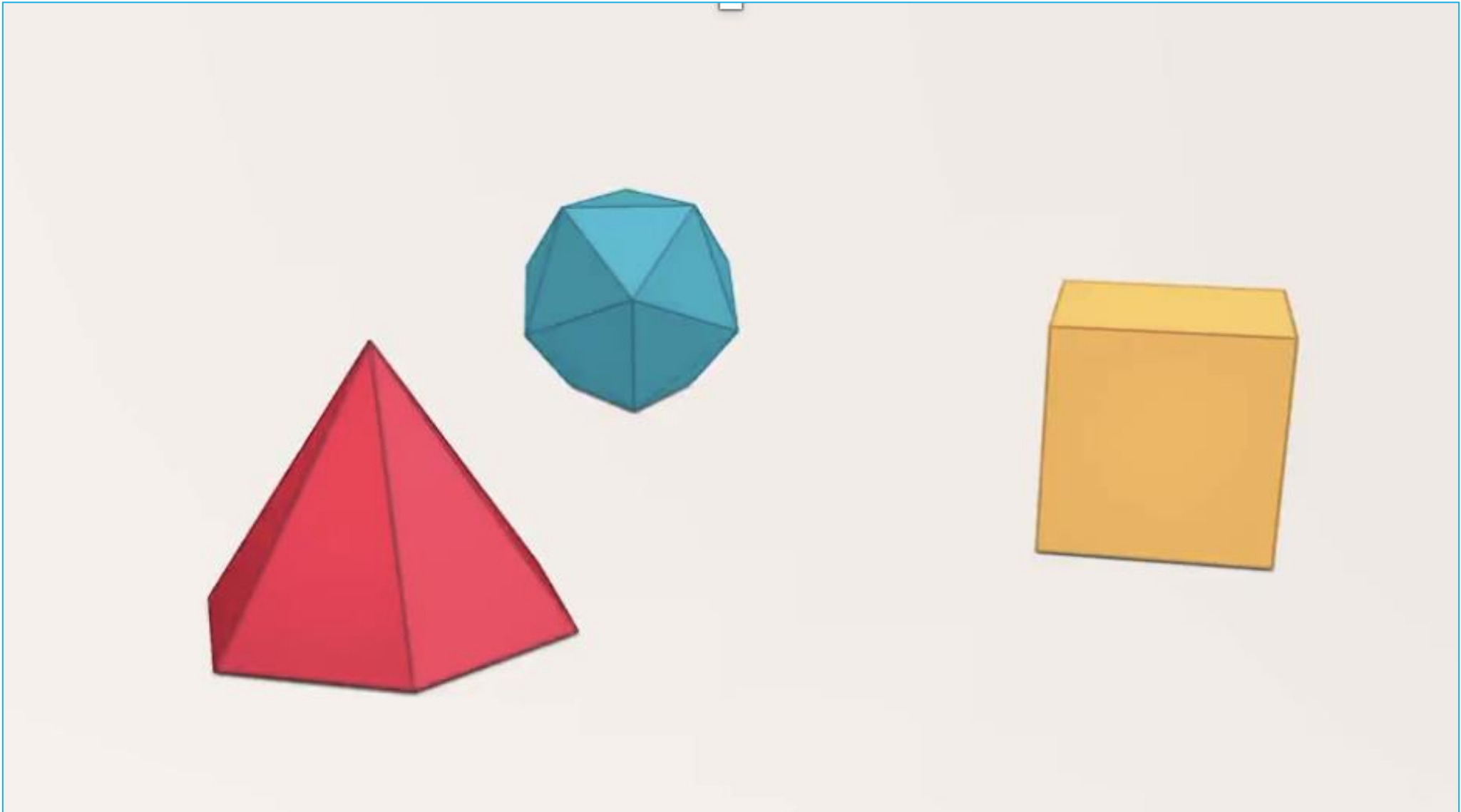

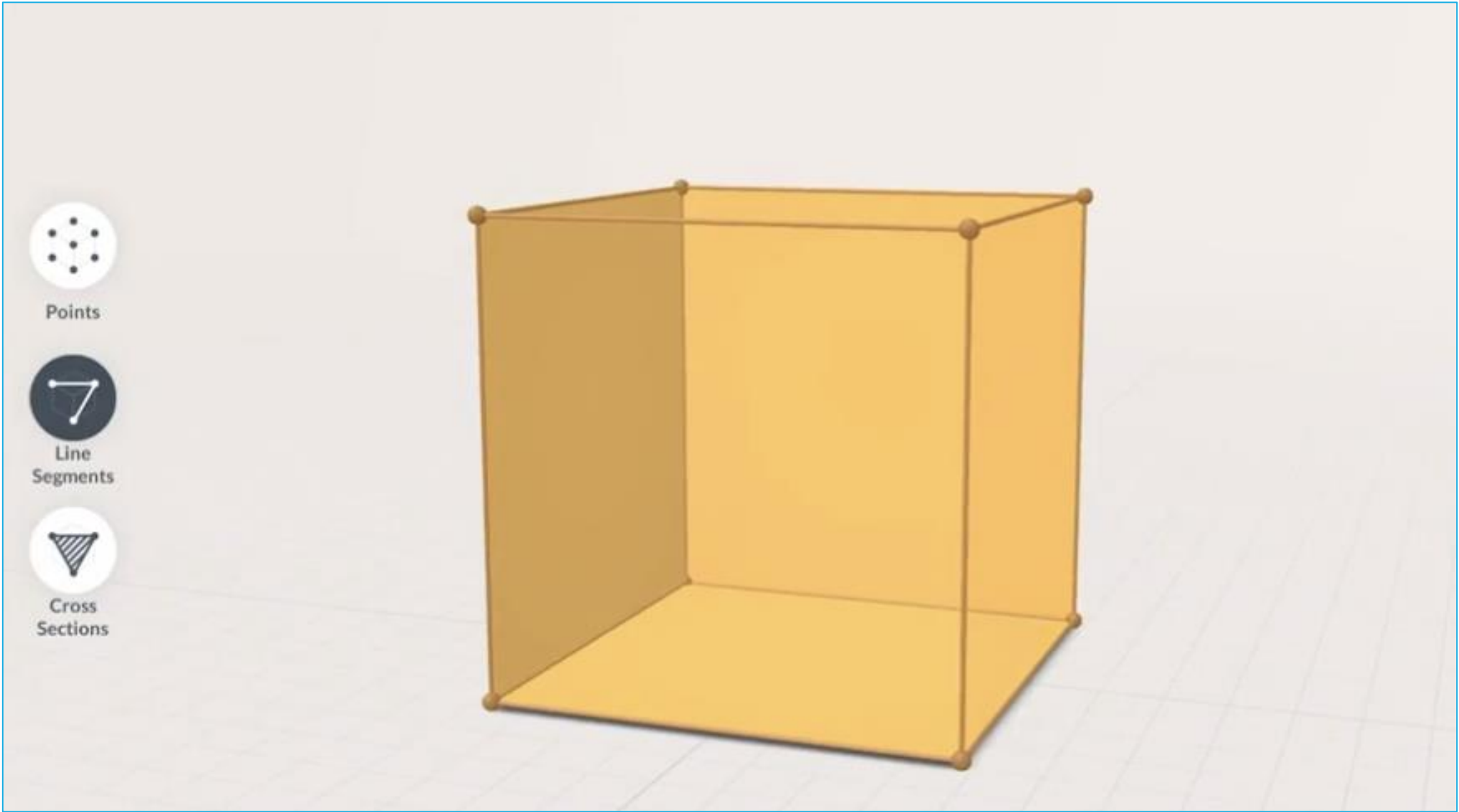

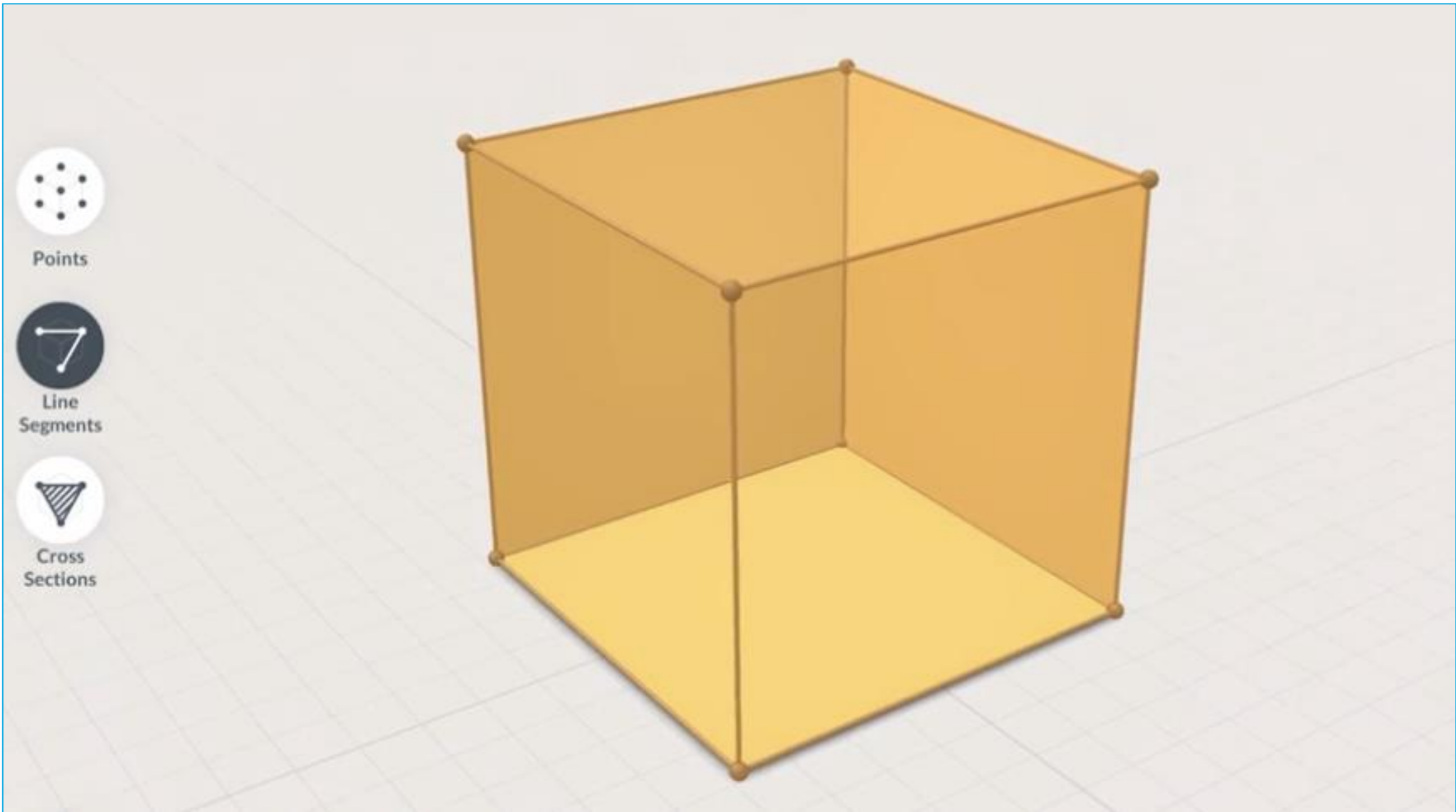

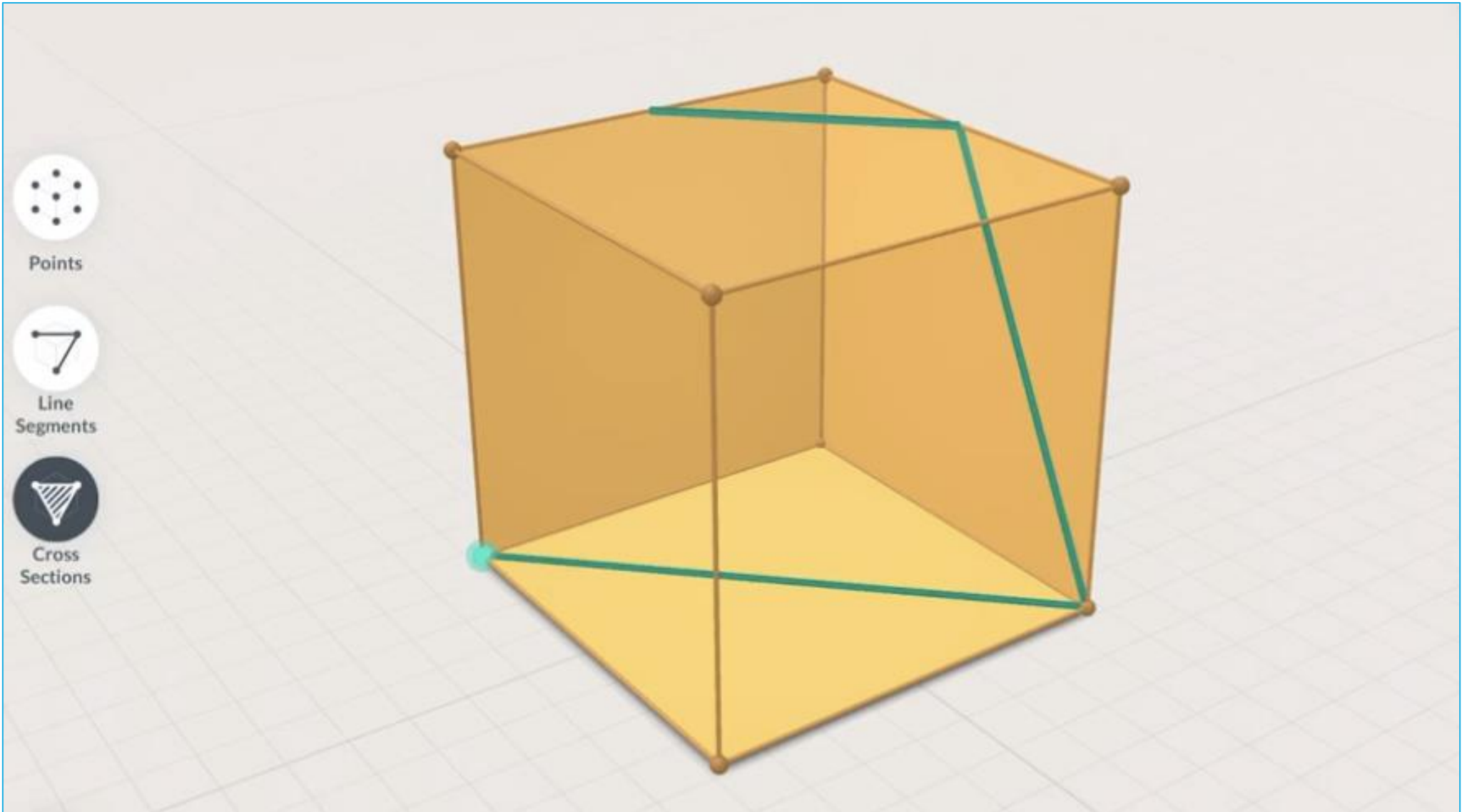

iPad-Nutzung am KHG





iPad-Nutzung am KHG



iPad-Nutzung am KHG

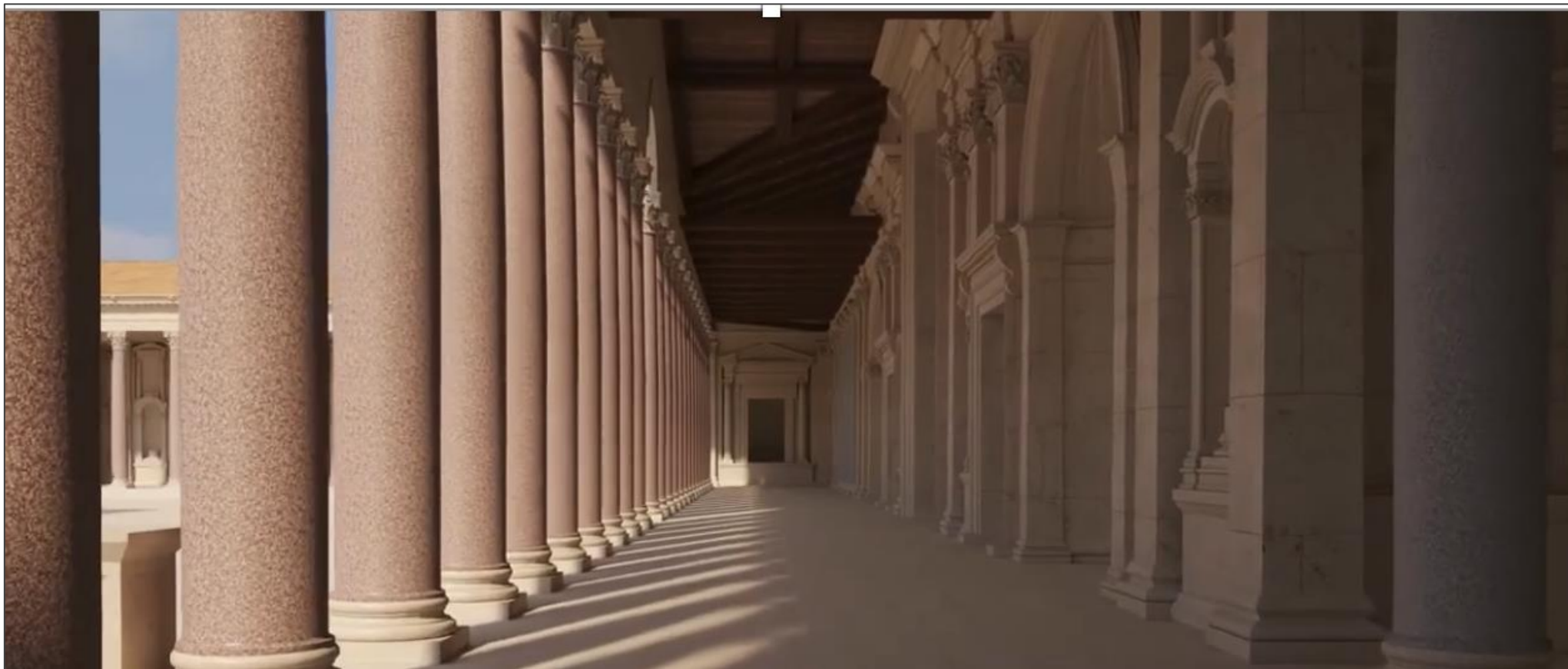

iPad-Nutzung am KHG

Vorteile für die Unterrichtsgestaltung

1. Erweiterung der methodischen Vielfalt
2. größere Lerneffekte durch mehr Anschaulichkeit
3. erhöhte Motivation

Vorteile für die Unterrichtsgestaltung

1. Erweiterung der methodischen Vielfalt
2. größere Lerneffekte durch mehr Anschaulichkeit
3. erhöhte Motivation
4. Förderung der Medienkompetenz

Nutzen

leichtere Schultaschen

methodische Vielfalt
mehr Anschaulichkeit
erhöhte Motivation
Medienkompetenz

Bereitstellung der iPads

Nutzung eines vorhandenen iPads

- Übertragung der Administratorenrechte an die Schule: Zurücksetzung auf die Werkseinstellungen
- Erwerb einer Schullizenz zum App-Management

Anschaffung eines neuen iPads

- Bezug über ein Bestellportal des Kaiser-Heinrich-Gymnasiums bei der acs-group
- Gesamtpreis ca. 400 Euro
- Null-Prozent-Finanzierung möglich (bis zu 36 Monaten Laufzeit)

Nutzungsbedingungen

Administratorenrechte bei der Schule

➔ keine Spiele oder soziale Plattformen

strenge Regeln für den Umgang

mit dem iPad in der Schule

➔ insbesondere Kameranutzung und Nutzung in Pausen